

VoIP – koste es, was es wolle?!

Andreas Utz

Systemintegration und Telekommunikation

Köln, 30.08.2006

Ablauf

- Vorstellung
- Einleitung
- Vorteile
- Technik und Funktion
- Möglichkeiten/Sicherheit
- Kosten

Streitz Consult GmbH

- Als **Systemhaus** konzentriert sich die Streitz Consult GmbH darauf, **leistungsfähige und zukunftssichere IT-Strukturen** für **kleine und mittelständische Unternehmen (KMU)** zu schaffen.
- Unser Ziel ist es, die **Arbeit mit IT- Systemen einfacher, besser und menschlicher** zu machen. Dabei legen wir großen Wert auf eine **enge, partnerschaftliche Zusammenarbeit** mit unseren Kunden.
- Die Basis unseres Erfolgs ist eine **ganzheitliche Vorgehensweise**.

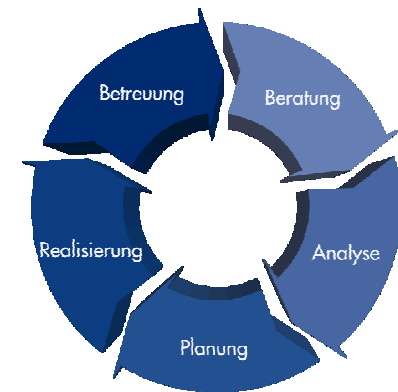

Untersuchungen

- **Jeder Zehnte telefoniert bereits über Internet!**
(Forschungsgruppe Wahlen, 4. Quartal 2005)
- **In jedem 4. Unternehmen ist VoIP bereits im Einsatz.**
(Studie von Accenture und Gesellschaft für Konsumforschung)

Stiftung Warentest:

„Kostenlos telefonieren – überall auf der Welt: In der Werbung klingt Telefonieren übers Internet einfach sagenhaft.....“

Im Alltag verliert das Telefonieren via Internet seinen märchenhaften Reiz. So gut wie im Festnetz klingen die Gespräche nämlich nicht, und kostenlos sind sie nur selten. Trotzdem ist die Technik interessant....“

VoIP-Potenziale

Die VoIP-Potenziale

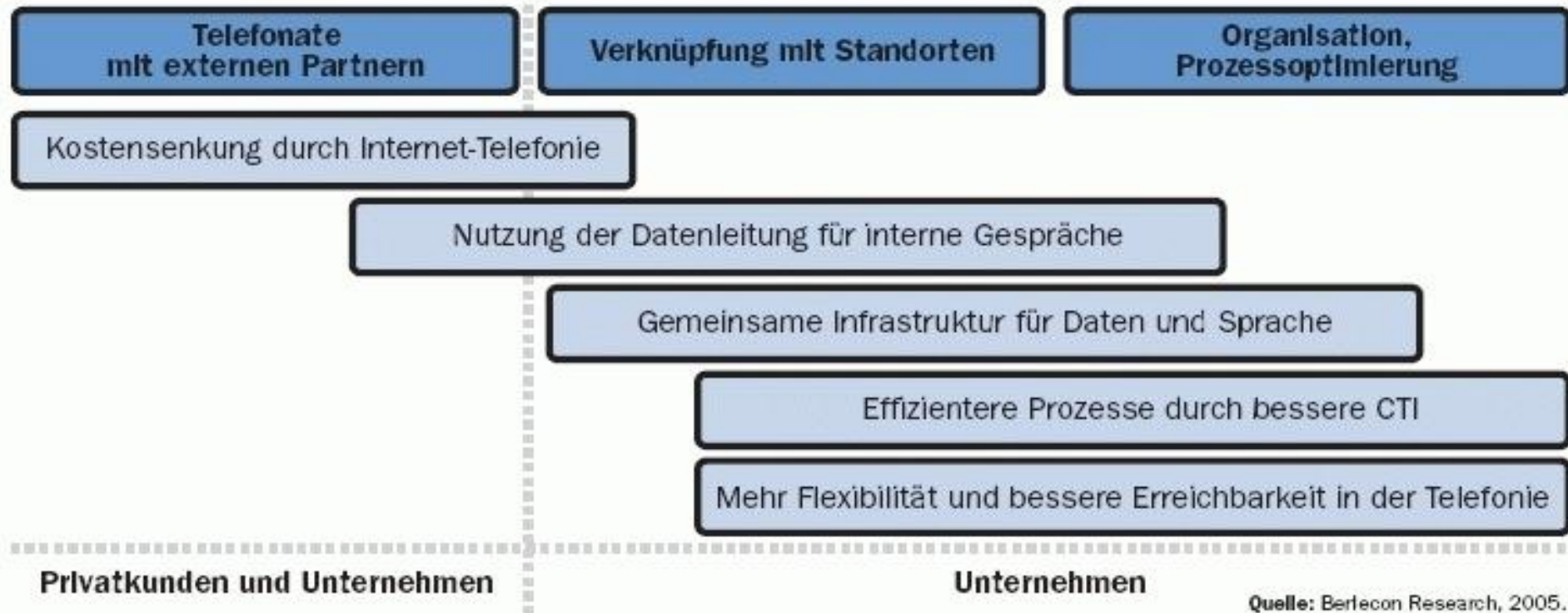

Die mit VoIP erzielten Vorteile für Unternehmen gehen über Kosteneinsparungen weit hinaus.

Vorteile integrierter Sprach- und Datenkommunikation I

- **Kosteneinsparung** von bis zu 100 % der Gesprächsgebühren bei Ferngesprächen mit Niederlassungen, Heimbüros, Partnern und mobilen Mitarbeitern, die über DSL angeschlossen sind
 - ▶ Ideal für Unternehmen mit mittlerem bis hohem Gesprächsbedarf – national und international – vor allem zu festen Partnern
- **Flexible** und **sanfte Telefonanlagen-Migration** zur nahtlosen Erweiterung bestehender Infrastruktur
 - ▶ Einfache und kostengünstige Erweiterbarkeit der Telefonanlagen-Systeme (z. B. Nebenstellenerweiterung mittels Software)
- **Intelligente** und **automatische Vermittlung** zwischen klassischer Telefonie und VoIP sorgt für breite Akzeptanz bei den Nutzern

Vorteile integrierter Sprach- und Datenkommunikation II

- **Einfache, zentrale Administrierbarkeit** des Systems durch vorhandenes Personal
- **Bessere und einfachere Wartbarkeit** eines Netzes
- **Standortvernetzung**: Aufbau einer flexiblen Arbeitsplatzstruktur
- **Weltweite Erreichbarkeit** an jedem Breitband-Internetanschluss
- **Abhörsichere Kommunikation** zwischen Standorten durch IPSec-Verschlüsselung im VPN-Tunnel
- Reibungsloser **Kundenkontakt** und **-service** durch medienübergreifende Kommunikation
- **Kosteneinsparung**: Installationskosten, laufende Betriebskosten

Einstieg – Übertragung

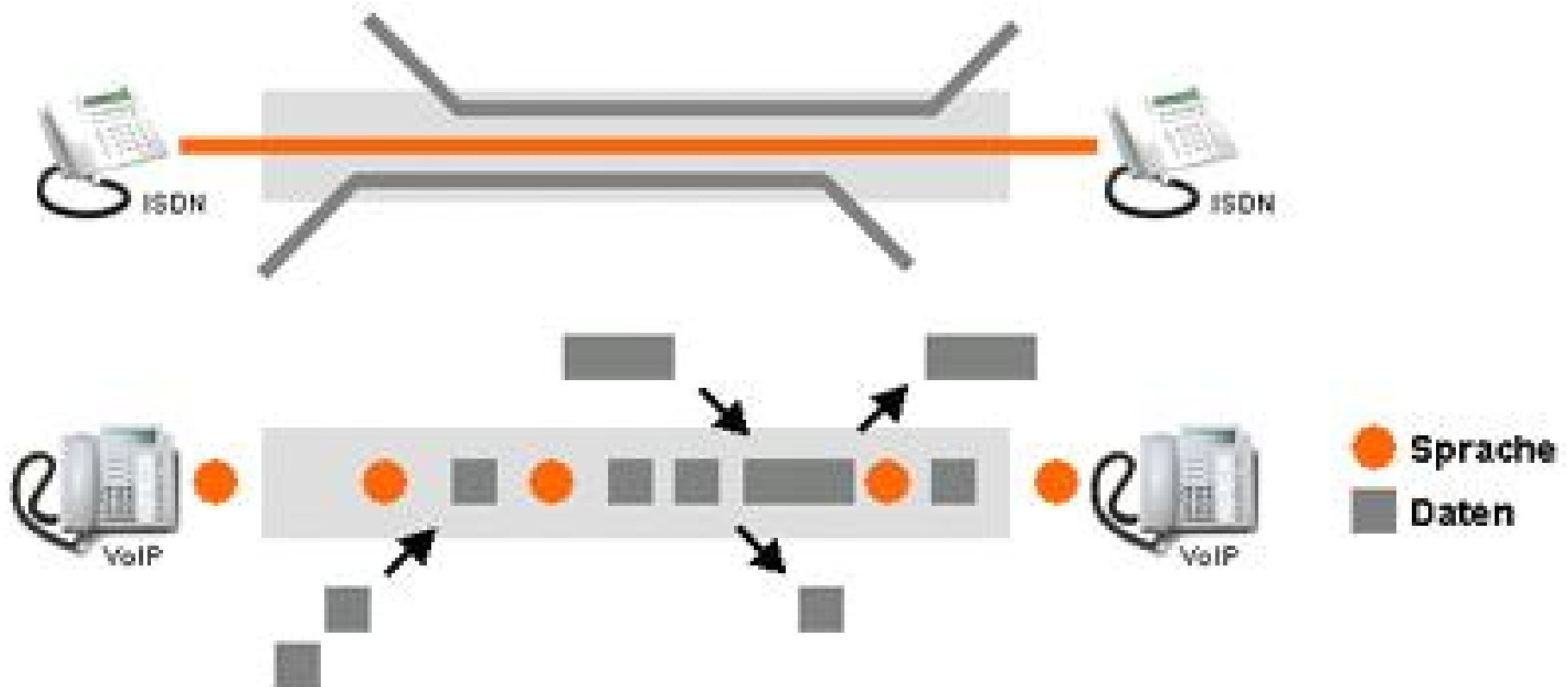

Quelle: Lancom Systems

Hotel Madeira

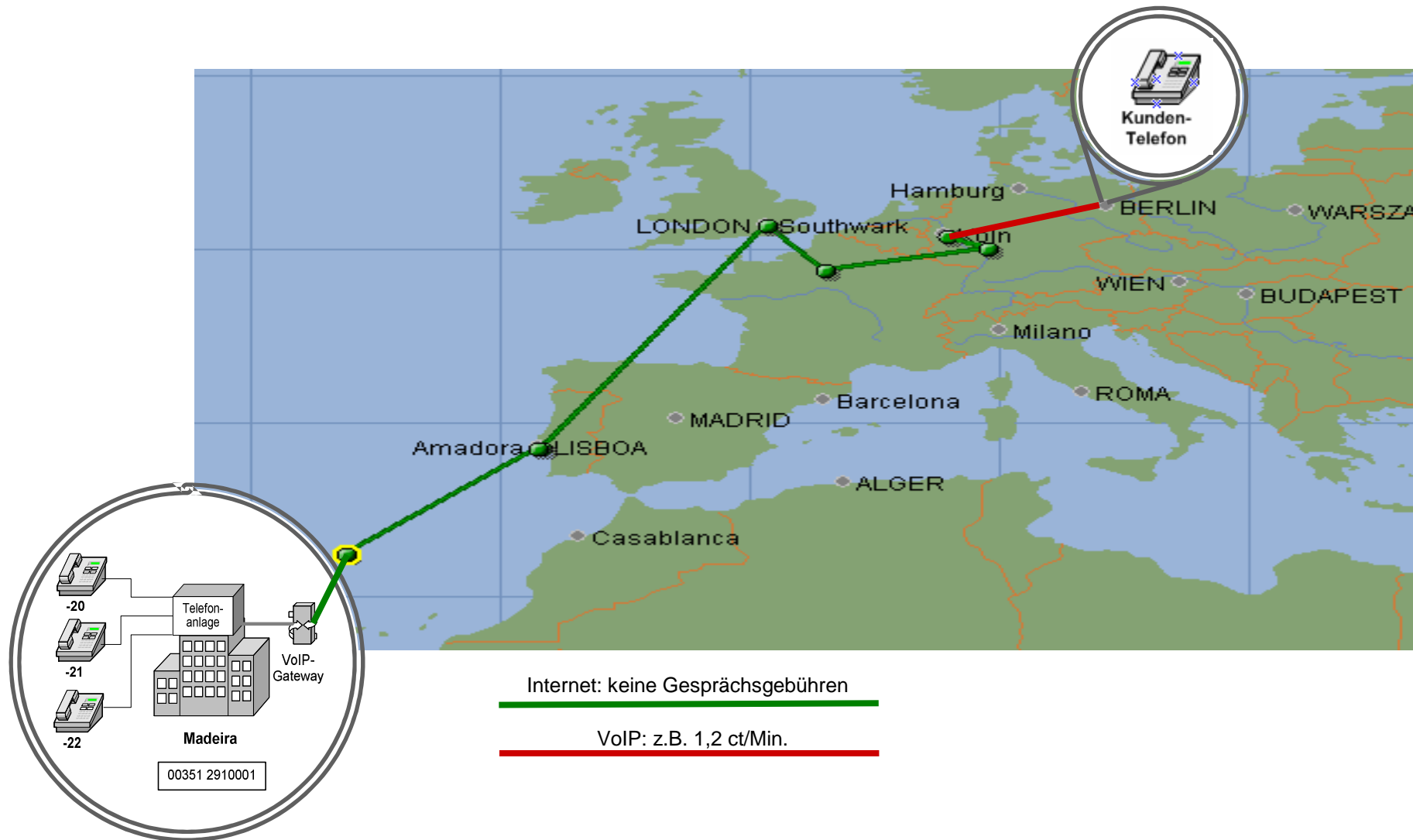

Verbindung Kanzlei mit Heimarbeitsplatz

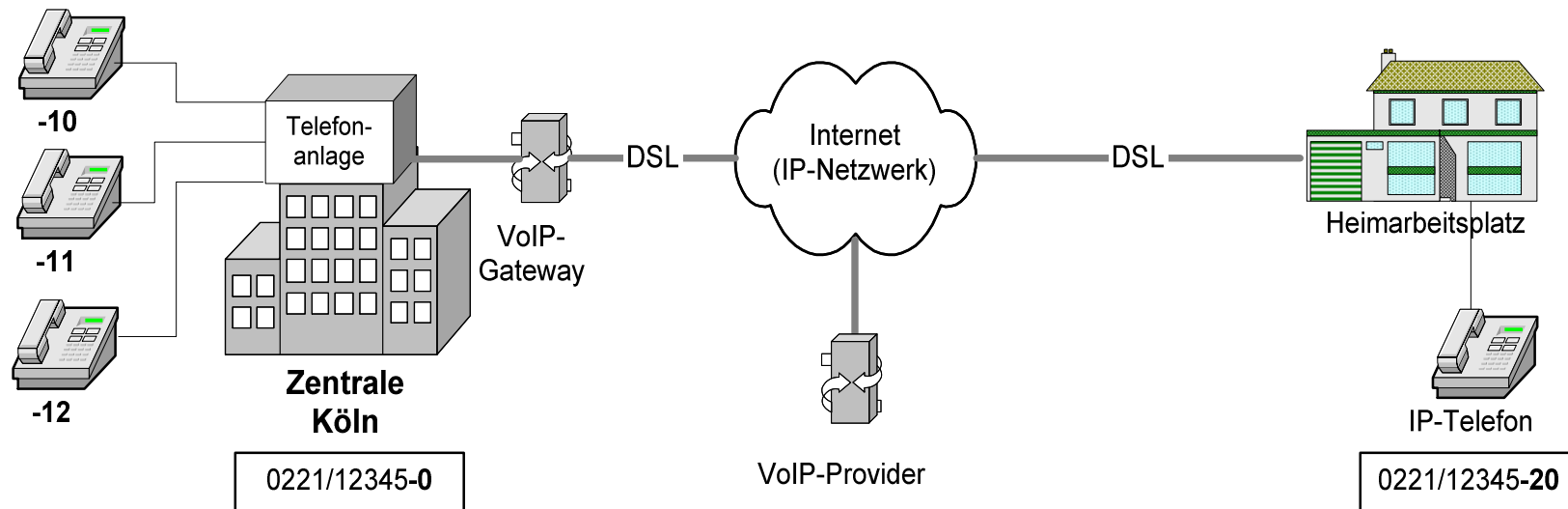

Verbindung von Kanzleien

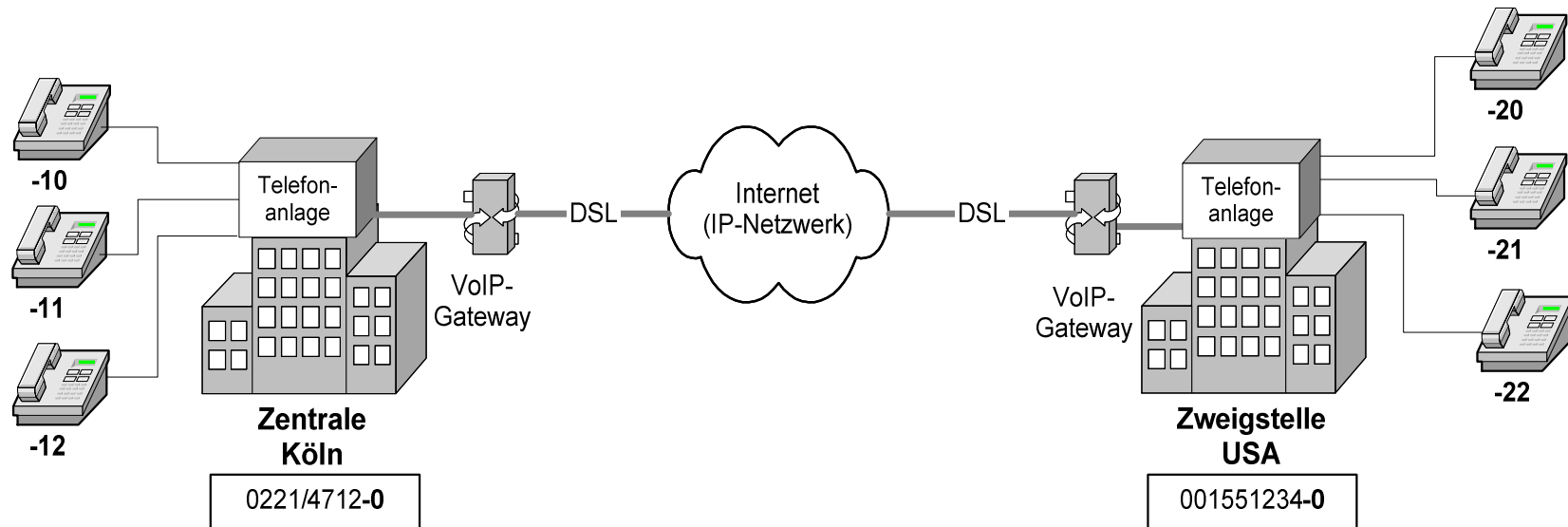

Hosted PBX

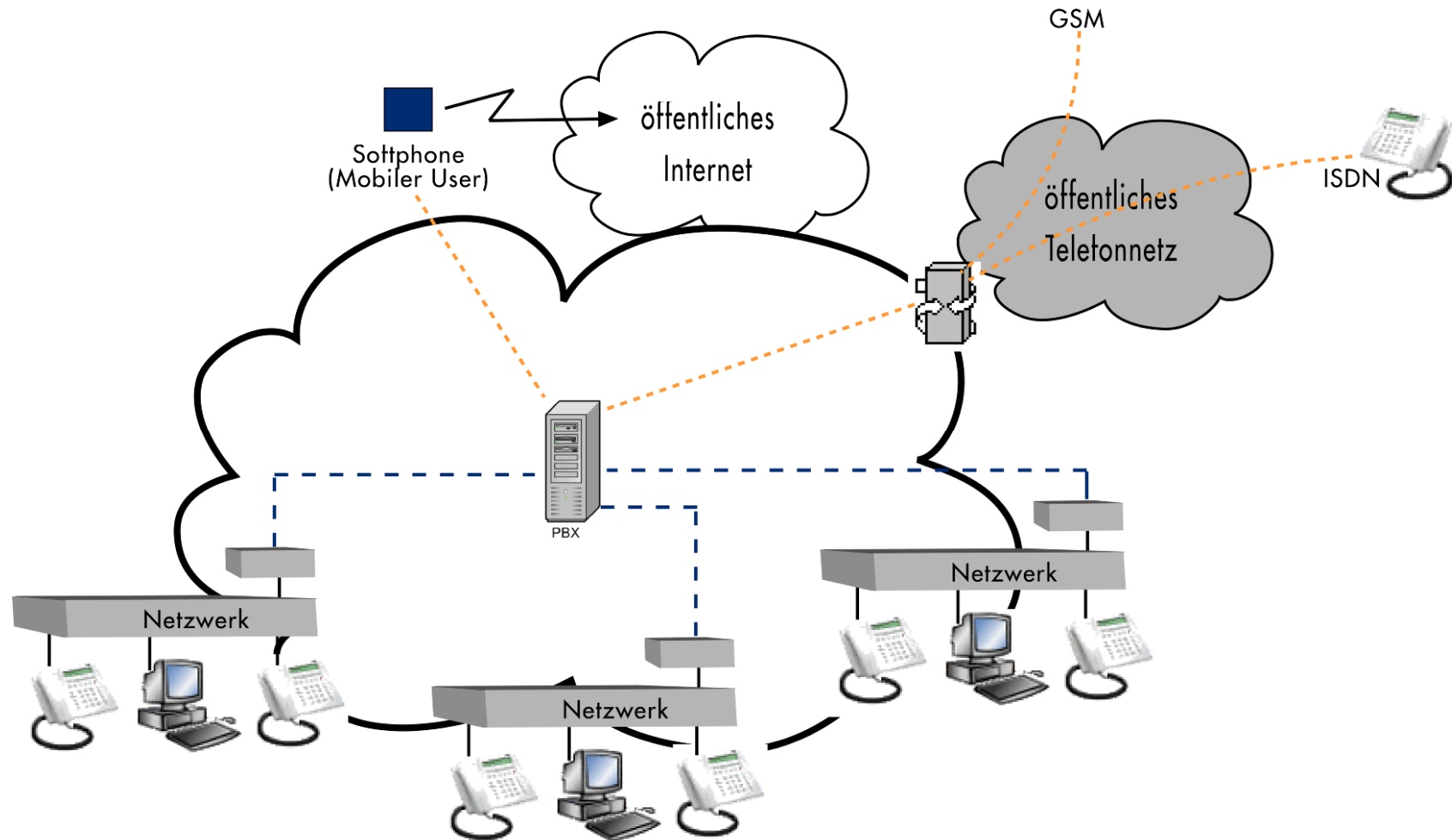

Fallstricke

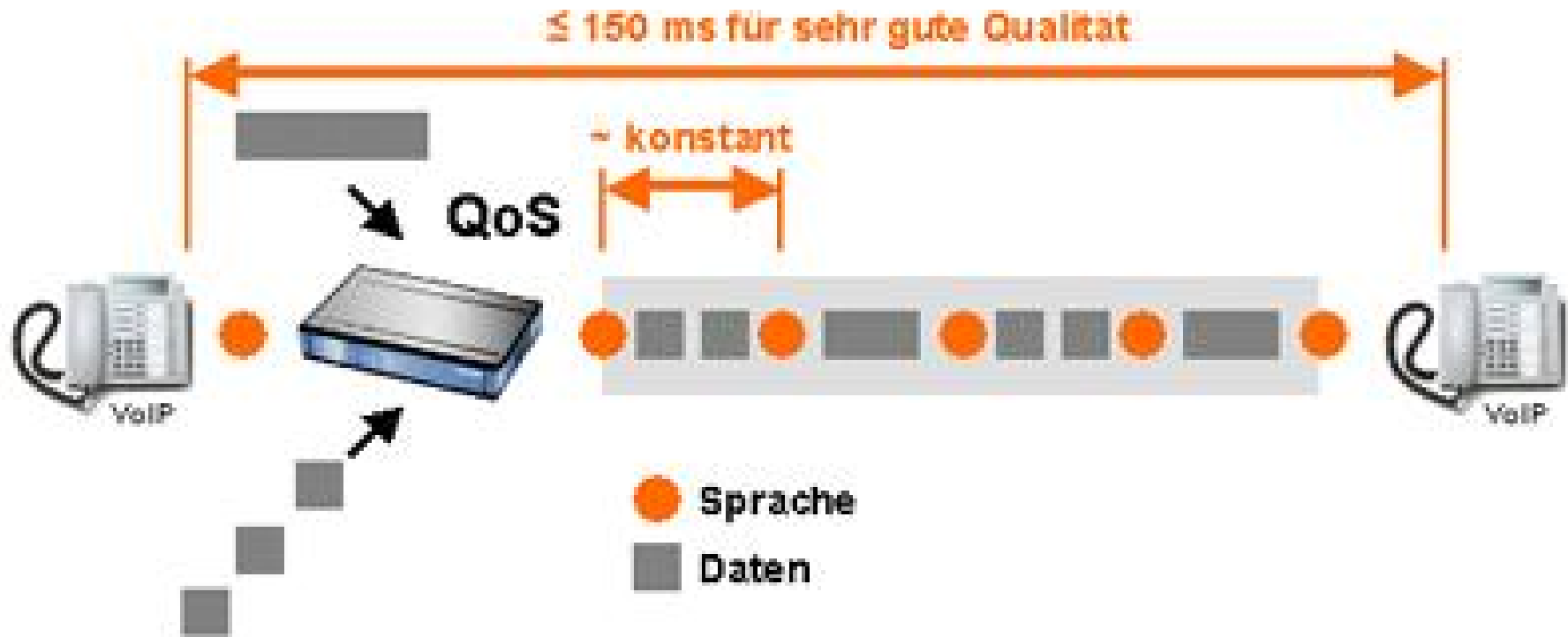

Quelle: Lancom Systems

Sicherheit

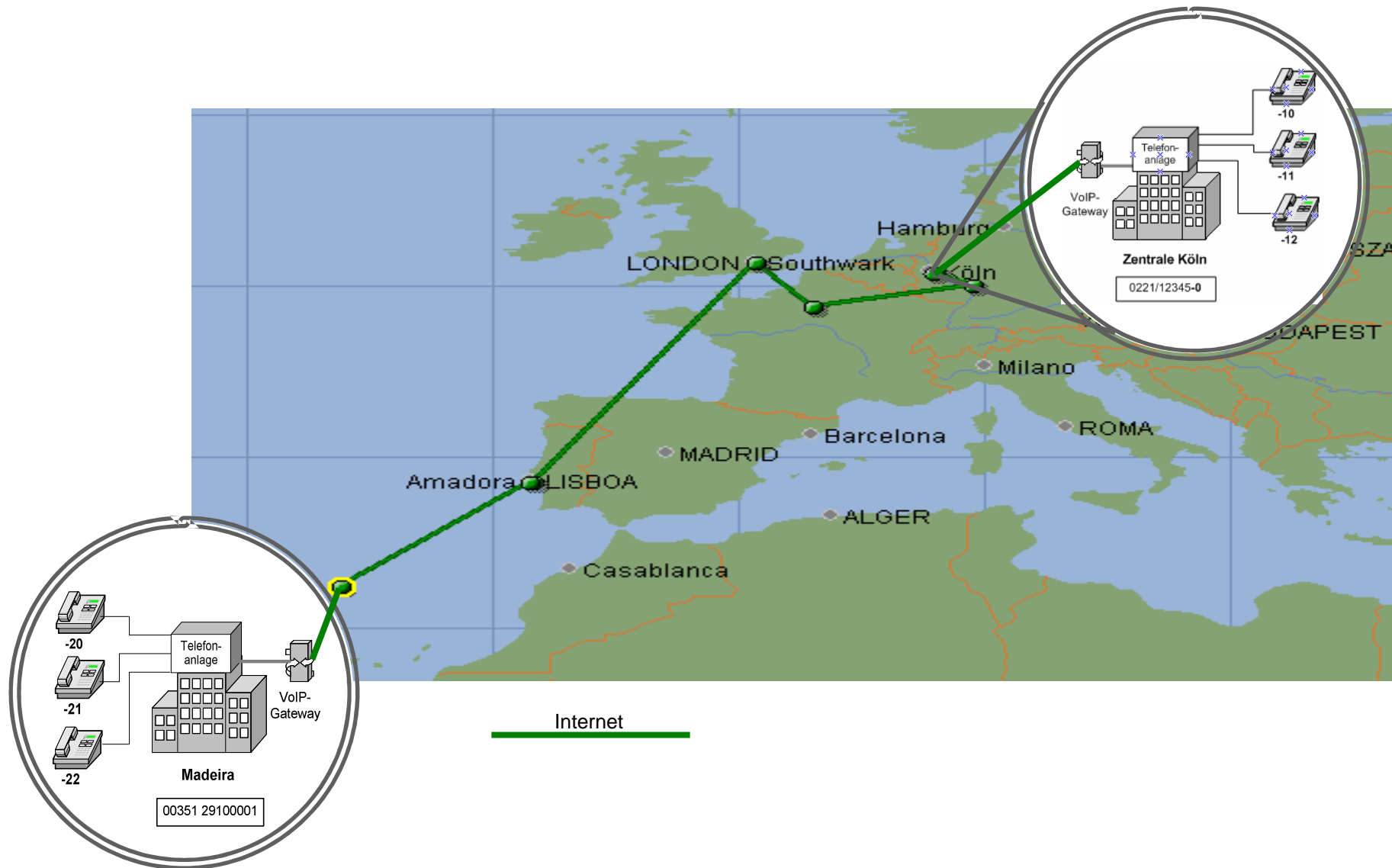

Sicherheit

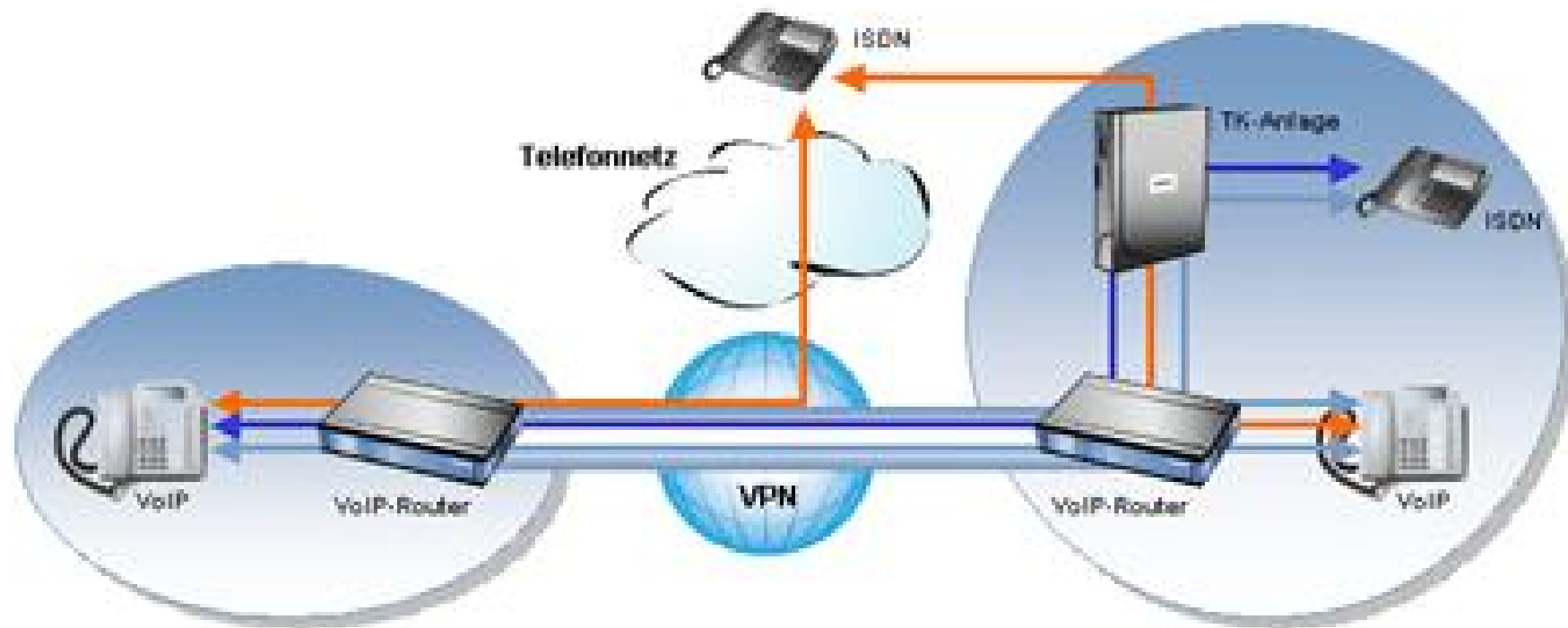

Quelle: Lancom Systems

Berechnungsbeispiel

Kanzlei mit **4** Anschlüssen (NTBAs) gleichzeitig **8** Gespräche :

→ Einsparung durch Ersatz **2** NTBAs (ca. 50,00 €) und Gesprächskosten

Voraussetzung: DSL-Flatrate

Möglichkeiten der neuen Technik

Beispiel:
Ihre Situation heute:

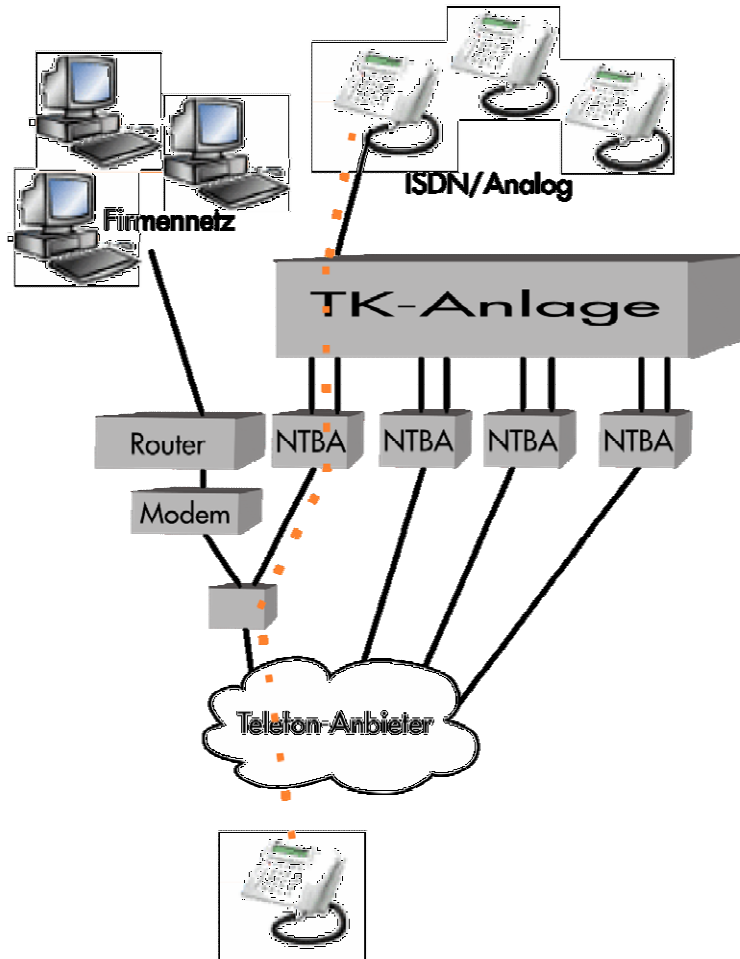

Morgen mit VoIP:

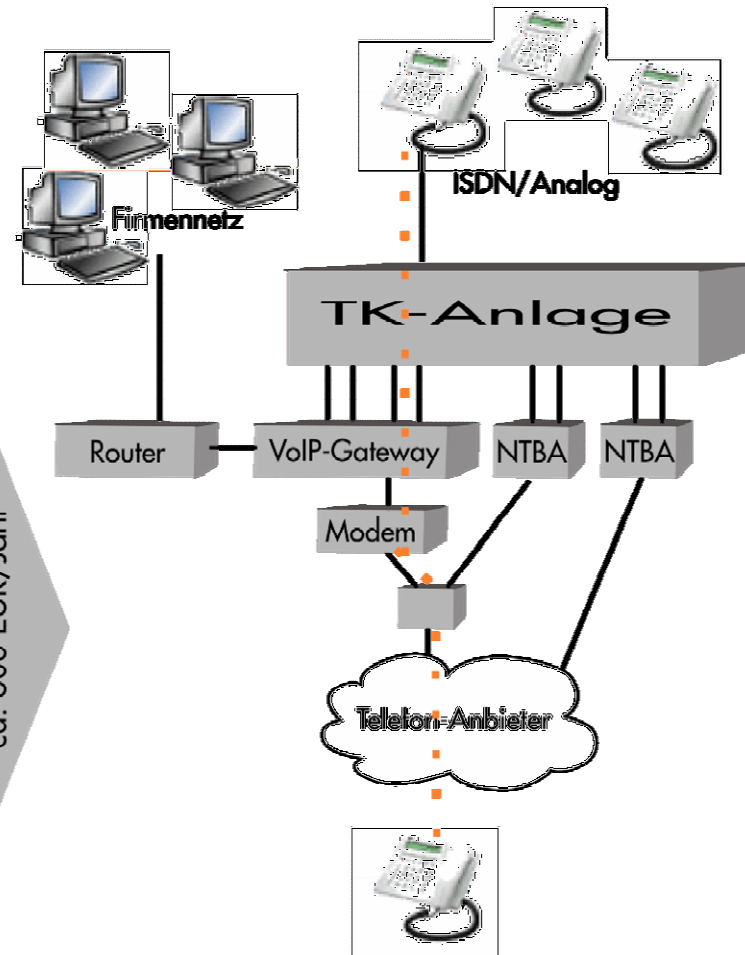

Einsparung: 2 NTBAs
ca. 600 EUR/Jahr

Berechnungsbeispiel

Berechnungsbeispiel (in €):

VoIP-Gateway	792,00 €
Programmierung	98,00 €
Einbau	294,00 €
Anfahrt	50,00 €
Einmalige Bearbeitungsgebühr an Leasinggeber	75,00 €
Summe	1.309,00 €
Leasing, Laufzeit 36 Monate: 43,46 € monatliche Leasingrate	
Einsparung 2 NtBAs: -50,00 € monatlich	
⇒ Rechnet sich ab dem 1. Monat (ohne Berücksichtigung der Gesprächskosten, Voraussetzung: DSL-Flatrate)	

Hinweise

- DSL-Flatrate oder vergleichbarer Breitbandanschluss
 - Rechnungsstellung Post Paid
 - Fall-Back-Lösung mit zweitem Provider oder auf ISDN (abhängig von Telefonanlage)
- Achten Sie auf einen individuellen und bedarfsgerechten Einstieg nach Maß.

Fragen



utz@streitz-consult.de

www.streitz-consult.de

Vielen Dank

Für Ihre Aufmerksamkeit

